

この度は、弊社製品をお買求めいただきましてありがとうございました。
本製品は組立式になっておりますので、下記の要領で組み立ててご利用ください。
パッキングケースの中には、下記の部品が入っています。

組立説明書は組立て後も大切に保管してください。

この製品を第三者に貸し出すときは、この説明書も共に貸し出し、よく読んでから使用するようご指導ください。

★用意していただくもの・・・
手袋（組立て時のケガ等を防ぐために必ず着用してください）
プラスドライバー

完成図

ディスプレイ用ブラケット寸法

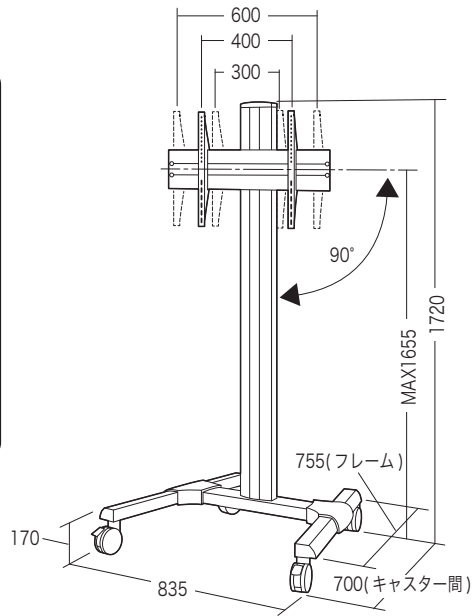
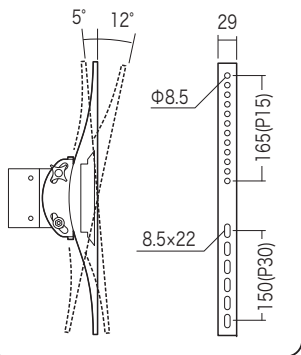

総耐荷重 65kg(40kg以下のテレビを取付け可能)

1 レッグフレームを組立てます。

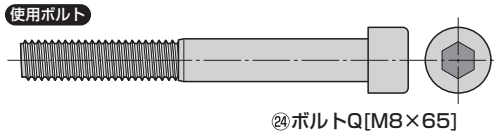
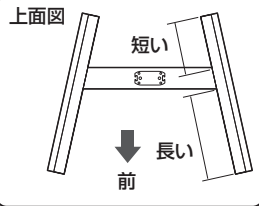

※レッグフレーム左と右とセンターが水平になるように調節しながらボルトを締めてください。

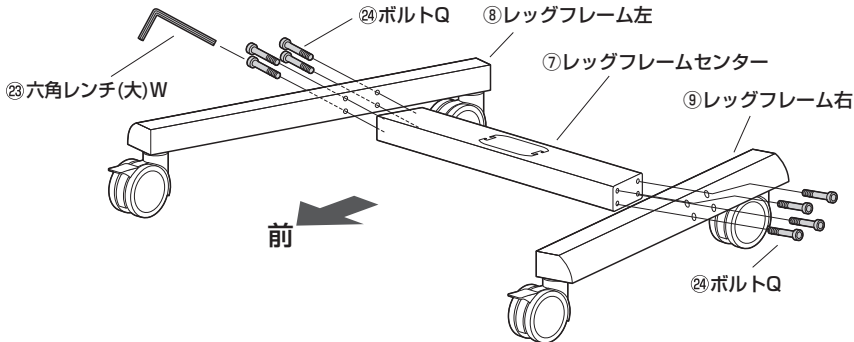

組立て部品

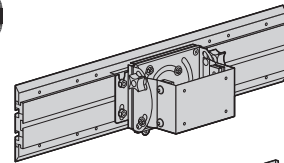
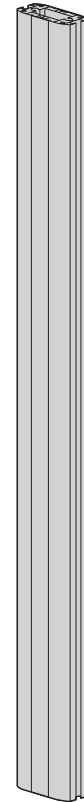

③プレート×1個



④トップカバー×1個



⑥プレートカバー×2個

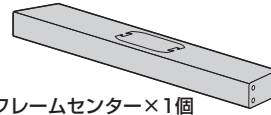

⑦レッグフレームセンター×1個

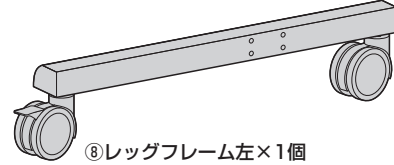

⑧レッグフレーム左×1個

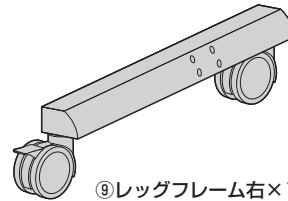

⑨レッグフレーム右×1個



②ジョイントプレート×1個

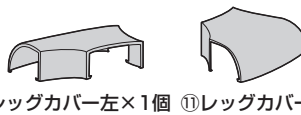

⑩レッグカバー左×1個 ⑪レッグカバー右×1個



⑫ケーブルクランプ×4個



⑬ストッパー×4個

使用ボルト

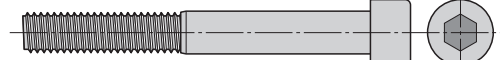

④ボルトQ×8本[M8×65]

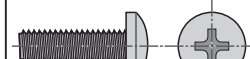

⑤ボルトN×4本[M6×20]

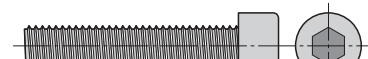

⑥ボルトS×4本[M8×40]

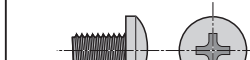

⑦ボルトO×2本[M6×10]

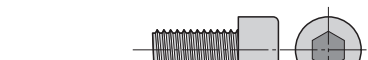

⑧ボルトR×4本[M8×16]

[ディスプレイ取付け用ボルト]

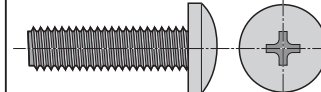

⑩ボルトM-E×4本[M8×30]



⑨タッピングネジ×4本 [4.2×9.5]

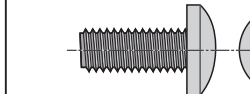

⑪ボルトM-C×4本[M8×20]



⑫ボルトM-D×4本[M6×30]

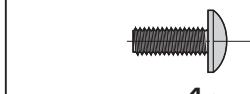

⑬ボルトM-A×4本[M5×14]

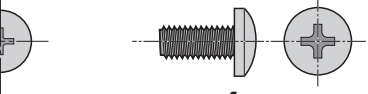

⑭ボルトM-B×4本[M6×14]

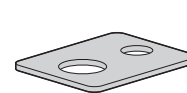

⑮板ワッシャーM-F×4枚

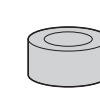

⑯スペーサーM-G×8個



⑰スペーサーM-H×4個



⑱レンチ×1本



⑲スパナ×1本

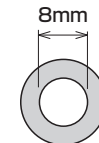

⑳ワッシャーX×4枚

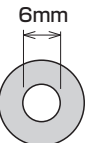

㉑ワッシャーY×4枚

※部品の欠品や破損があった場合は、品番(CR-PL51など)と上記の部品番号(①~⑳)と部品名(トップカバーなど)をお知らせください。

2 レッグフレームにセンターフレームとカバーを取付けます。

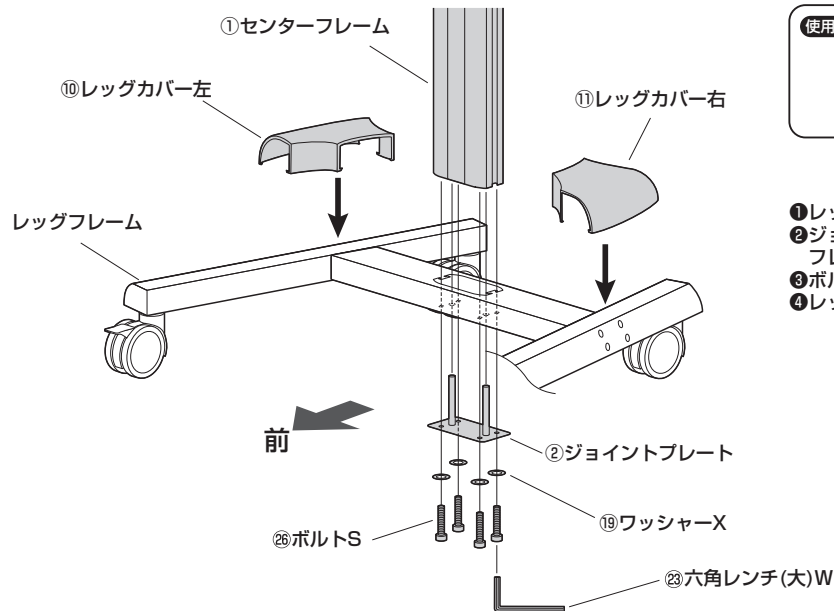

使用ボルト



- ①レッグフレームにセンターフレームを差込みます。
- ②ジョイントプレートをレッグフレームとセンターフレームに差込みます。
- ③ボルトSでセンターフレームを固定します。
- ④レッグカバーを取付けます。

3 棚板CR-PL50NT(別売)をセンターフレームに取付けます。 ※棚板を取付けない場合は④へ。

- ①棚板のミゾA部をセンターフレームのB部に合わせて、差込みます。
- ②任意の高さで、左右4本のボルトを六角レンチ(中)Vで固定します。

棚板CR-PL50NT(別売)

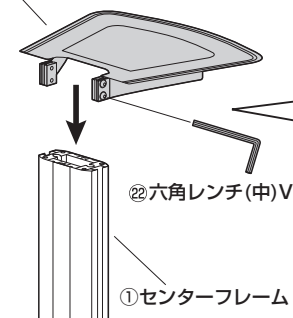

用途に合わせて前後どちらでも取付け可能です。

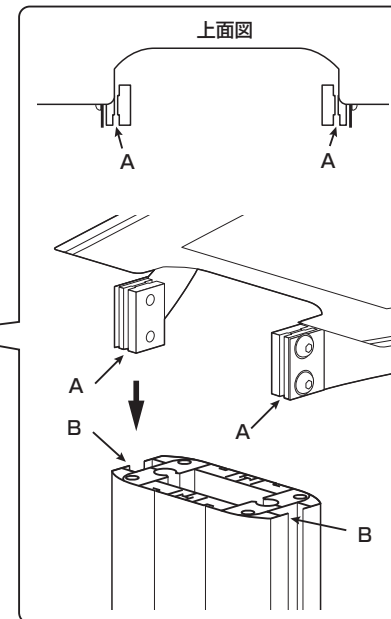

4 プレートからサポートブラケットを外します。

※レンチで左右4個のナットを外します。
※取外したナットは、後ほど使用しますので紛失しないようご注意ください。

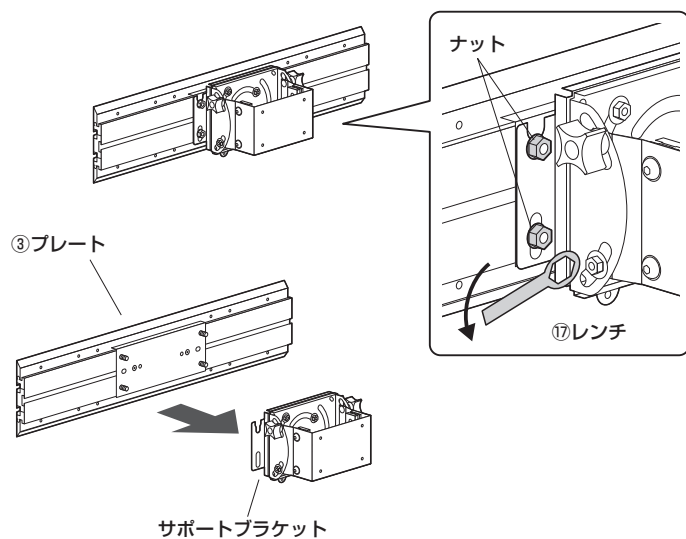

5 プレートにブラケットを差込みます。

- ①ブラケットを左右2個差込みます。
- ②ストッパー左右4個を差込み両端で締めて固定します。
- ③プレートカバーをタッピングネジIで固定します。

使用ボルト

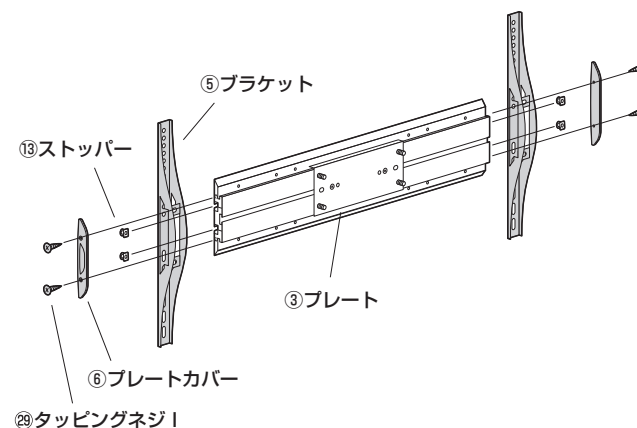
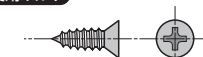

11 ディスプレイをサポートブラケットに取付けます。 ※3人以上で取付けてください。

- 1 プレートの上ボルトをサポートブラケットに引っ掛けます。
- 2 ④で取外したナット2個を下側のボルトに取付け、上下4個のナットを締めます。

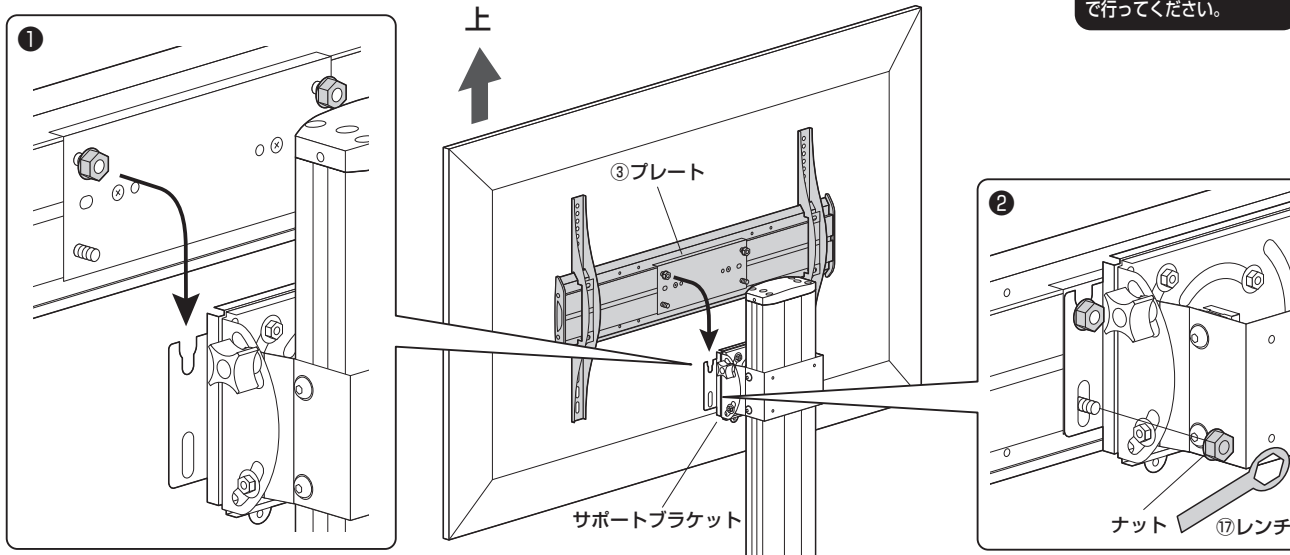

▲ 注意 ▲
この作業は必ず大人3人以上で行ってください。

12 ディスプレイを横向きに固定します。 ※縦向きの場合は13へ

- 1 サポートブラケット左右のノブをゆるめて、ディスプレイを前方下向きに傾けます。

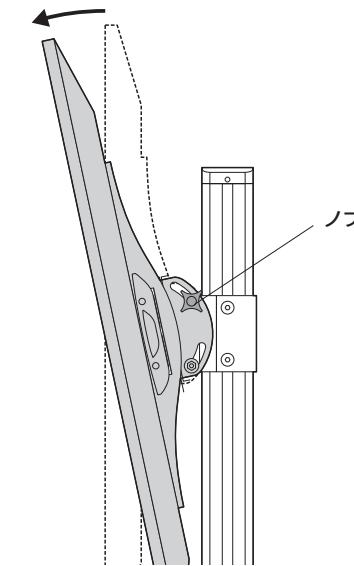

▲ 注意 ▲
この作業は必ず大人3人以上で行ってください。

▲ 注意 ▲
ノブを緩めるとディスプレイが勢いよく傾きます。可動部分に指など挟まないように十分ご注意ください。また、ディスプレイなどが破損しないように十分ご注意ください。

- 2 ボルトOを右上と左下の穴に取付けて固定します。
- 3 デ스플레이の角度を調整して、左右のノブをしっかりと締め付けてください。

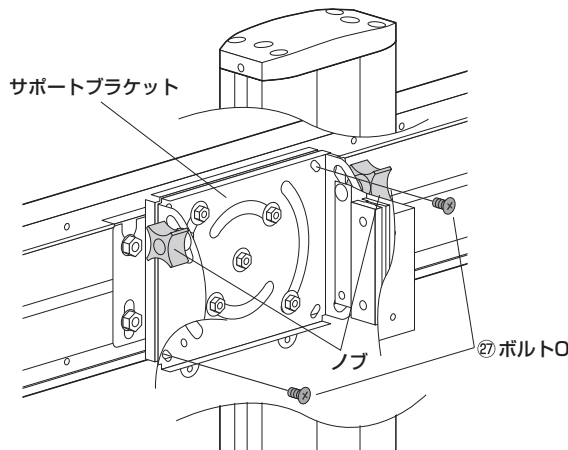
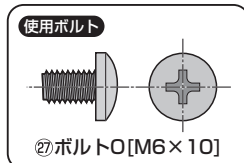

13 ディスプレイを縦向きに固定します。

- 1 ディスプレイを矢印の方向に90°回転させます。

▲ 注意 ▲
可動部分に指など挟まないように十分ご注意ください。また、ディスプレイなどが破損しないように十分ご注意ください。逆方向には回転しません、回転方向に注意してください。

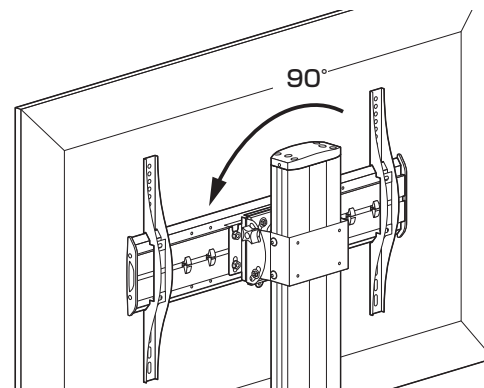

- 2 サポートブラケット左右のノブをゆるめて、ディスプレイを前方下向きに傾けます。

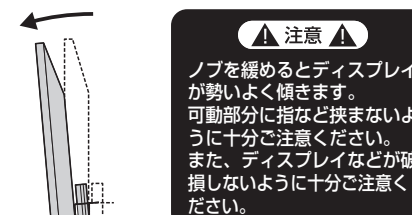

▲ 注意 ▲
ノブを緩めるとディスプレイが勢いよく傾きます。可動部分に指など挟まないように十分ご注意ください。また、ディスプレイなどが破損しないように十分ご注意ください。

▲ 注意 ▲
この作業は必ず大人3人以上で行ってください。

- 3 ボルトOを右上の穴に取付けて固定します。
- 4 デ스플레이の角度を調整して、左右のノブをしっかりと締め付けてください。

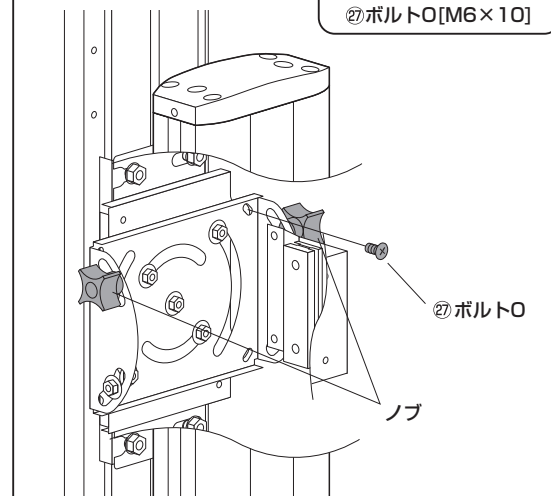
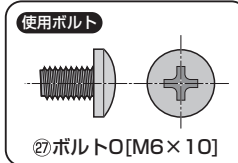

14 ケーブルクランプをユニバーサルプレートに取付けます。

※プレートの溝に横向きにケーブルクランプを差込み90°回転させて取付けます。

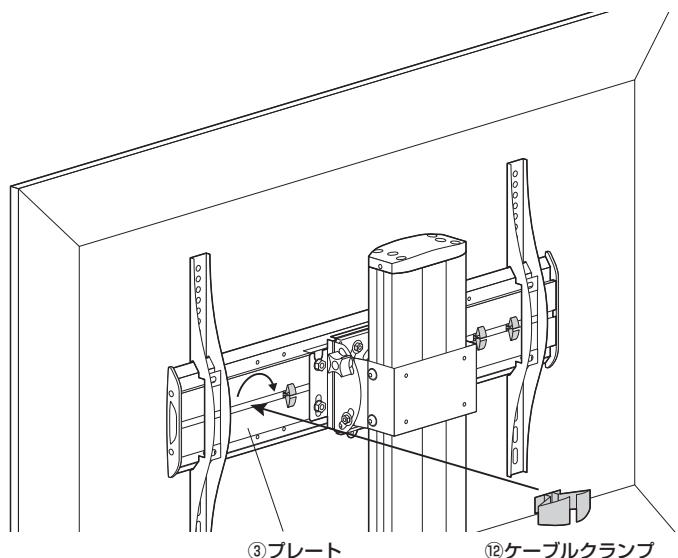

15 ケーブルをケーブルカバーに収納して完成です。

※ケーブルをケーブルクランプに引っ掛けて、ケーブルカバーに押し込みます。
 ※ケーブルカバーには、前後左右4ヶ所収納スペースがあります。
 ※ディスプレイの縦横を変更する場合は、ケーブルを外に出してから、作業してください。

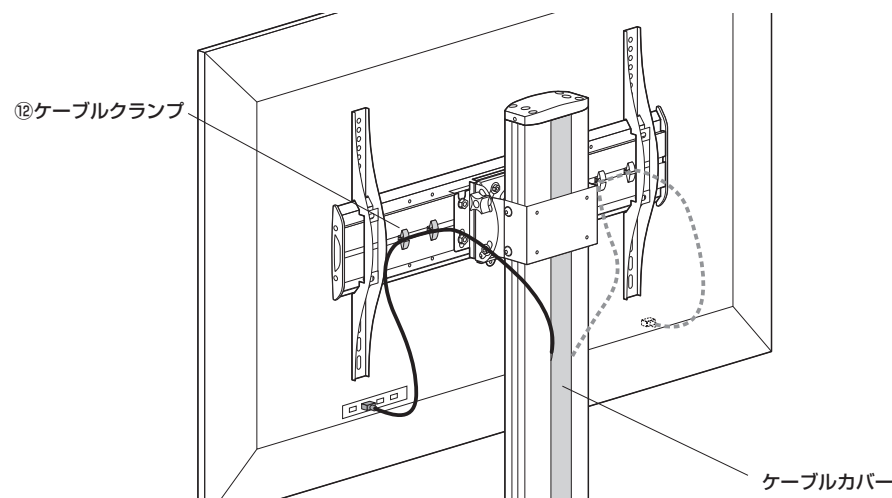

ディスプレイの角度調節方法

※左右のノブを緩めるとディスプレイの角度を調節できます。
 ※角度調節後は左右のノブをしっかり締め付けてください。

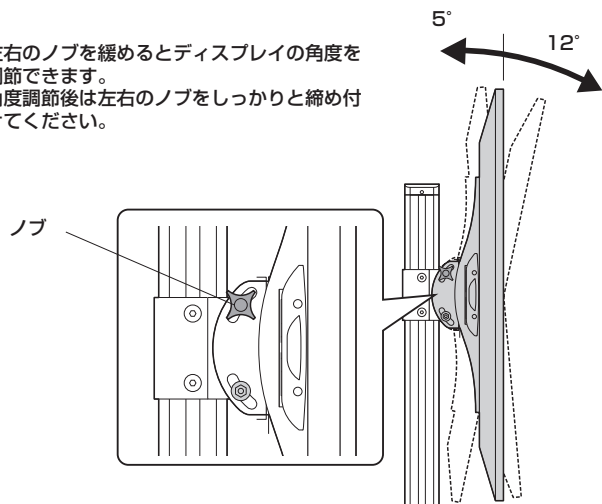

▲ 注意 ▲

ノブを緩めるとディスプレイが勢よく傾きます。可動部分に指など挟まないように十分ご注意ください。また、ディスプレイなどが破損しないように十分ご注意ください。

▲ 注意 ▲

角度の調節は必ず大人3人以上で行ってください。

安全の為に注意していただく点

- ▲ ディスプレイは4本のボルトでしっかりと固定してください。
 - ▲ 可動部分で指をはさまないように気をつけてください。
 - ▲ ディスプレイの調整は必ず3人以上で行ってください。
 - ▲ 本製品を振動のある所に置くのはさけてください。
 - ▲ 大型キャスターを装備していますが、ディスプレイを取付けた状態での長距離移動や、移動させながらの使用を想定した構造にはなっていません。
 - ▲ 40kgを超えるディスプレイは取付けないでください。
 - ▲ 室温の元で操作してください。
 - ▲ 2ヶ月毎を目安に、ボルトを締め直してください。
- 以上の点に注意して取扱ってください。