

BP23 傾斜金具

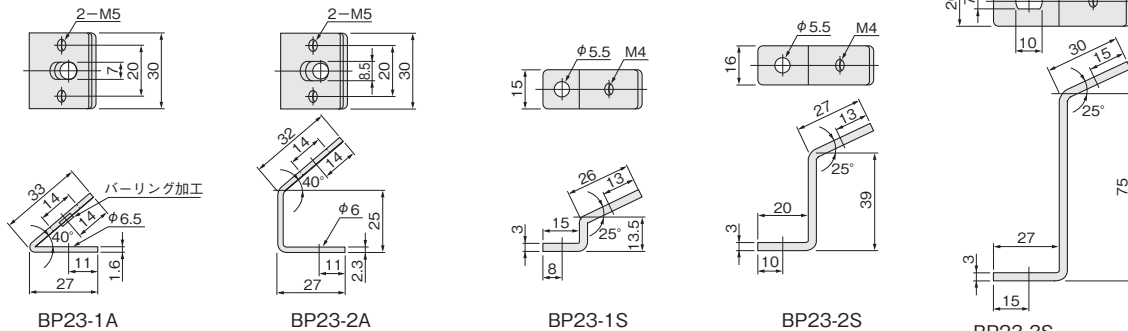

- 端子の取付けに制約がある場合、また同一平面に何段かの端子が並ぶ場合など、この金具を利用することにより、配線が容易に行えます。

材質	鉄
表面処理	クロメート



単位：mm

納期区分	品名記号	標準価格円	セット内容	板厚mm	摘要
◎	BP23-1A	6,050	50コ入	1.6	
◎	BP23-2A	4,250	30コ入	2.3	
◎	BP23-1S	6,050	50コ入	3.0	
◎	BP23-2S	3,750	30コ入	3.0	
◎	BP23-3S	4,250	〃	3.0	

盤用パーツ

盤外装用

盤取付用

盤内装用

PSK 直流電源取付台

取扱い商品



- 盤内の直流電源装置の取付台としてご利用ください。
- 取付穴の加工が不要です。
- 各メーカー（TDK（株）・TDKラムダ（株）・オムロン（株）など）の直流電源装置に共通して使用可能です。（適用機種につきましては、当社ホームページをご覧ください。）

篠原電機株式会社製



新発売

単位：mm

材質	鋼板
板厚	1.6mm
表面処理	三価クロメートめっき

納期区分	品名記号	標準価格円	商品コード	セット内容
◎	PSK-100	9,700	AS140159	10コ入
◎	PSK-L100	10,500	AS140160	
◎	PSK-65	9,350	AS140161	
◎	PSK-L65	9,350	AS140162	
◎	PSK-40	6,400	AS140163	
◎	PSK-L40	7,600	AS140164	

◎代理店様在庫品 ◎物流センター在庫品 ①③⑤⑦標準品(納期別) (受)受注品

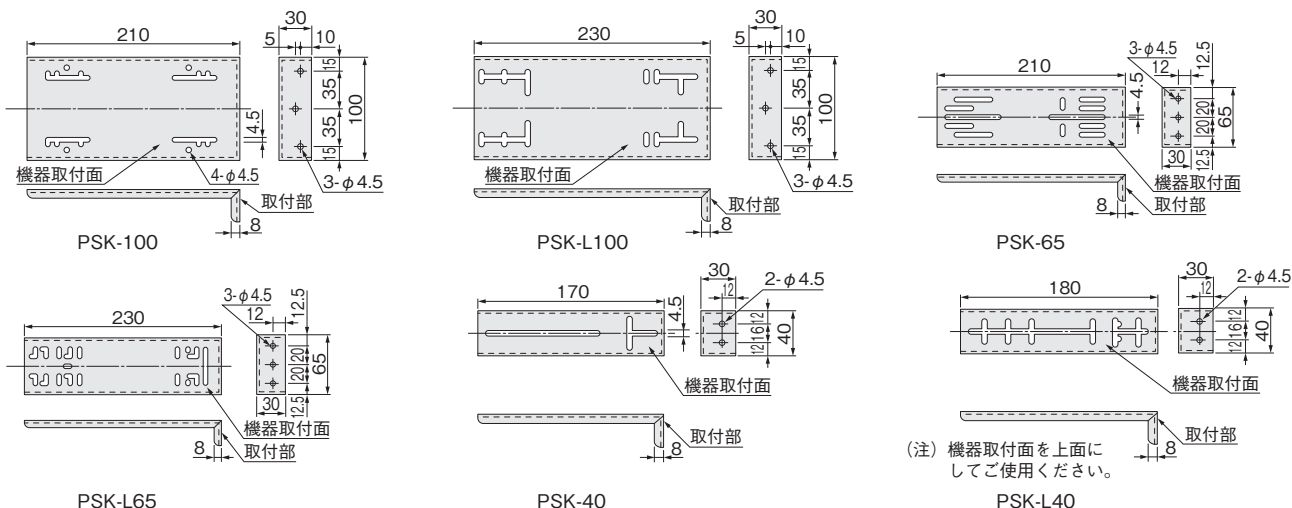

(注) 機器取付面を上面にしてお使いください。