

このたびは、弊社製品をお買い上げいただき誠にありがとうございます。  
ご使用前に必ずこの説明書をよくお読みの上、正しくお使いください。  
(この説明書は、必ず保管しておいてください。)

## 安全上のご注意

施工、使用（操作・保守・点検）の前に必ずこの取扱説明書とその他の注意書きをすべて熟読し、正しく使用ください。機器の知識、安全の情報そして注意事項のすべてについて習熟してからご使用ください。この取扱説明書では、安全注意事項を「注意」として表記してあります。



**注意**

回避しないと、軽傷または中程度の傷害を招くおそれがある危険な状況  
および物的損害のみの発生するおそれがある場合を示します。

なお、**注意**に記載した事項でも、状況によっては重大な結果に結びつく可能性があります。  
いずれも重要な内容を記載していますので必ず守ってください。

●お守りいただく内容を次の図記号で区分しています。

⊘ してはいけない内容です。

❗ 実行しなければならない内容です。

## ■施工上のご注意



**注意**

固定する際に六角ボルトを締付け過ぎないでください。絶縁リングや六角ボルトなどが破損するおそれがあります。

ねじ呼び	適正締付トルク値
M10	19.6 ~ 29.4N・m
M16	50.0 ~ 59.8N・m

固定する際は、付属の丸座金を使用してください。絶縁リングが破損するおそれがあります。

## ■仕様

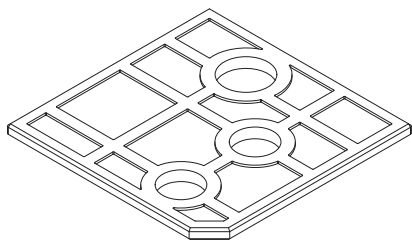

絶縁プレート

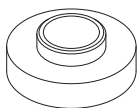

絶縁リング

〈RD741-1K〉

部品名	材質	色	数量
絶縁プレート	POM	黒	4コ
絶縁リング			//

### ●付属品

名称	数量
丸座金	4コ

品名記号	適用機種	適用ボルト径
RD741-1K	FS シリーズ※	M10
	ARC シリーズ	
RD741-1TK	FST、FSST、FSG	M16
RD741-1AHK	AH シリーズ	

※FST、FSST、FSG、FSC、FSB は除く

## ■取付方法

### 1. 絶縁プレートを配置します。

- ・設置するラックの機種によって取付けに使用する穴が異なります。絶縁プレートの表裏に刻印されたラックの機種名と〈R〉、〈L〉を確認してください。(図1)
- ・基台の前面および後面から見た際は、手前の2枚の絶縁プレートにて設置するラックの機種名が正しく読める向きに配置します。(図2)



図1 刻印詳細図

(ご注意)  
絶縁プレートの表裏で機種名の後の〈R〉、〈L〉が異なります。

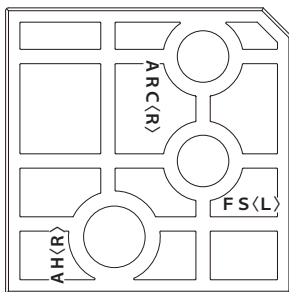
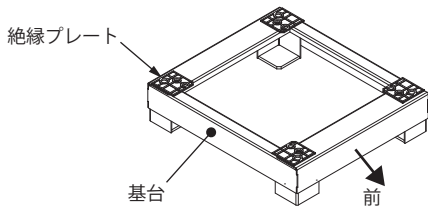

図2 絶縁プレート配置図(切欠位置と刻印の向き)

2. ラック本体を基台の上に乗せます。
3. ラック本体のアンカーボルト取付用穴に絶縁リングをはめ込みます。
4. 六角ボルト、ばね座金、丸座金(付属品)で固定してください。

(ご注意)

- ・FST、FSST、FSGに取付ける場合は、ラックに付属の耐震座金をラック本体と絶縁リングの間に必ず入れてください。
- ・フリーアクセスフロア用基台【RDK】以外の基台を使用される場合は、六角ボルト、ばね座金は別途ご用意ください。

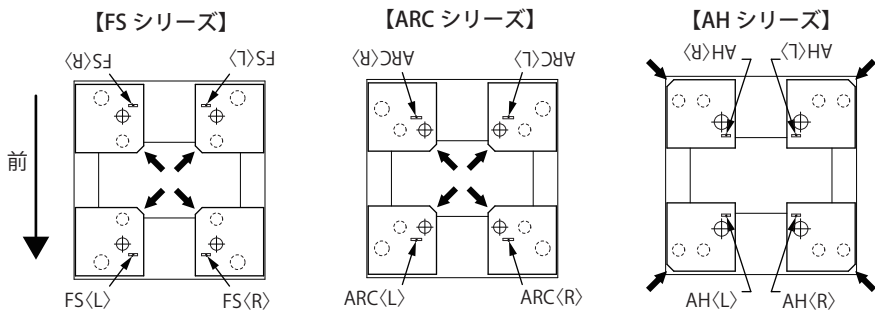
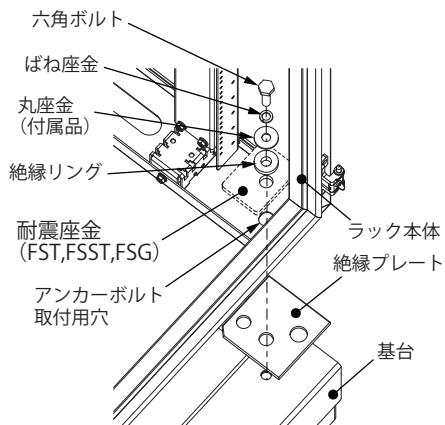

仕様など、お断りなしに変更することがありますのでご了承ください。  
また、ご不明な点がありましたら弊社お客様相談室にお問合わせください。  
この説明書の内容は2013年2月現在のものです。

C451622924