

# BP27-L リミットスイッチセット



- 屋内専用です。
- キャビネット内にリミットスイッチを取り付ける際にご利用ください。

■ リミットスイッチの詳細については、オムロン株式会社製 (Z-15GQ-B) のカタログを参照してください。リミットスイッチケースの詳細については、オーム電機株式会社製 (OM-1) のカタログを参照してください。

**ご注意**

キャビネットボデー前面に穴加工が必要となります。キャビネットの構造により取り付けできない場合がありますので構造をよく検討の上、取付位置を決めてください。

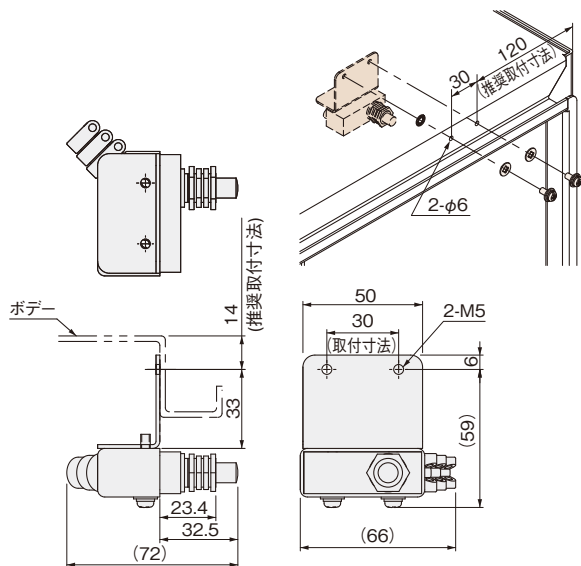
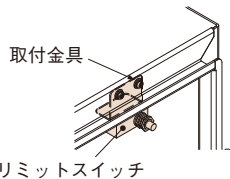
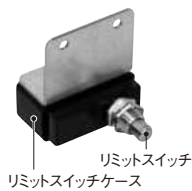

**■ リミットスイッチ**

定格通電電流	15A
接点間隔	0.5mm
アクチュエータの種類	パネル取付押ボタン形
端子の種類	ねじ締め端子

**■ 取付金具**

材 質	鉄 (溶融亜鉛めっき鋼板)
板 厚	1.6mm

単位：mm

納期区分	品名記号	標準価格円	摘要
◎	<b>BP27-L</b>	7,150	FUL、RA※、RAV※、Eシリーズ(タテ1200mm以下)

※屋内使用時に限る。

# LMAD 照明用LEDモジュール(屋内ライン型)



**各種盤内の操作・点検用照明に**

- マグネット着脱+両端取付金具付きで取り付けが簡単です。
- 軽量アルミボデーと、割れにくいポリカーボネート樹脂製のカバーです。

星和電機株式会社製

材 質	筐体 : アルミ カバー : ポリカーボネート樹脂 取付金具 : ステンレス
-----	--



LMAD1WA31K65K-10F

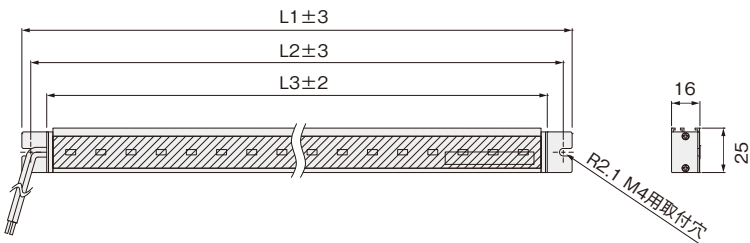

単位：mm

納期区分	品名記号	標準価格円	全光束 lm	消費電力 W	寸 法 mm			質量 Kg	摘 要
					L1	L2	L3		
◎	<b>LMAD1WA31K65K-10F</b>	9,650	250	2.6	310	300	282	0.155	AC100V 50/60Hz
◎	<b>LMAD1WA32K65K-10F</b>	11,500	350	3.6	460	450	432	0.195	

盤用パーツ

盤外装用

盤取付用

盤内装用

配線用

配線補助用

高圧用

各種パーツ

機械周辺用

EMC関連